

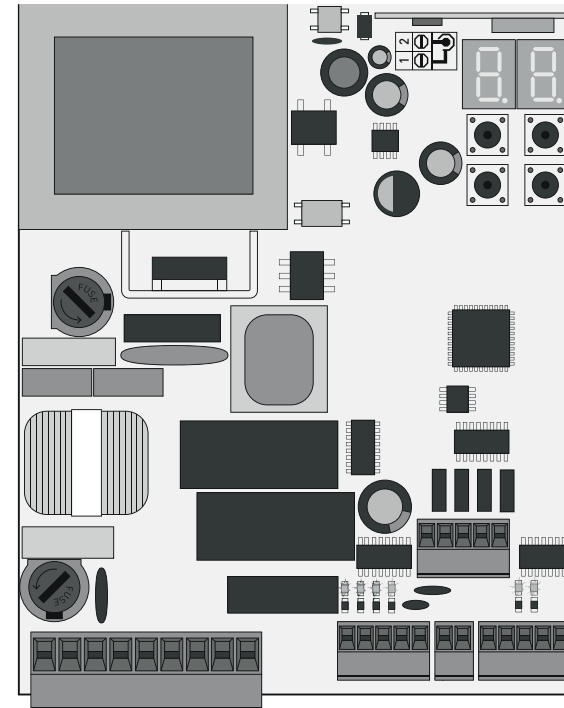

# MC50BR

## MANUAL DEL UTILIZADOR/INSTALADOR

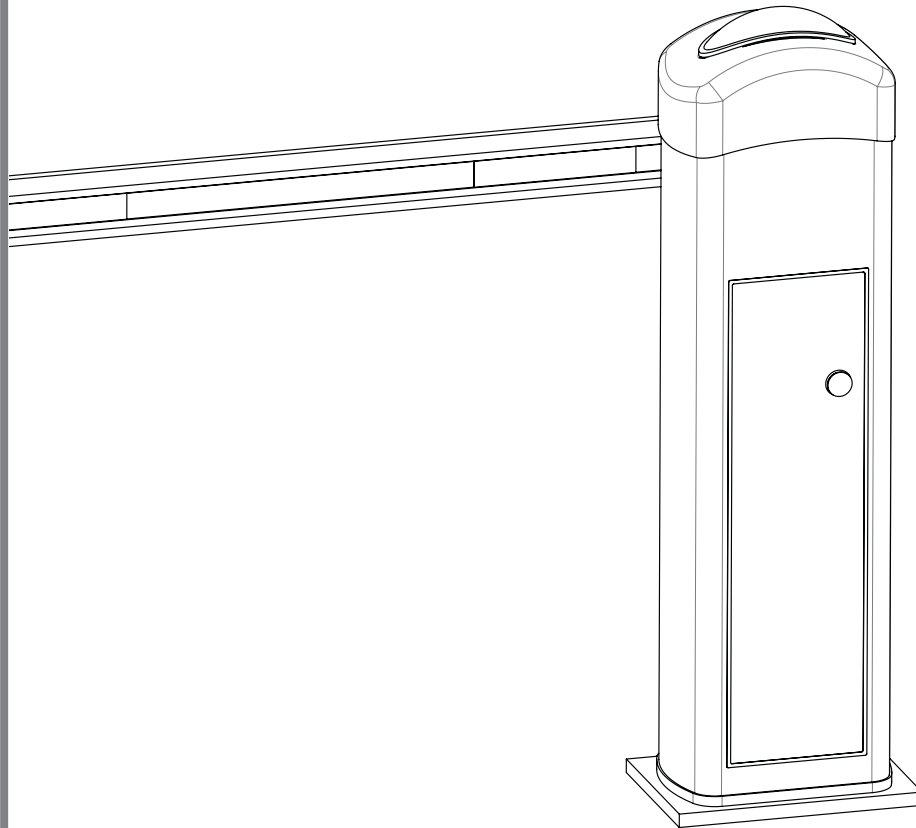

**01. AVISOS DE SEGURIDAD**

NORMAS A SEGUIR	2A
-----------------	----

**02. CENTRAL**

CARACTERÍSTICAS TÉCNICAS	2B
RECOMENDACIONES PREVIAS A PROGRAMACIÓN	3A

**03. INSTALACIÓN**

PASOS ESENCIALES PARA UNA INSTALACIÓN	4A
MANDOS	4B
FUNCIONES MENU "P"	5A
FUNCIONES MENU "E"	5B

**04. PROGRAMAR (P)**

P0-PROGRAMACIÓN AUTOMÁTICA	6A
P1-AJUSTE DE LA RAMPA	6A
P2-AJUSTE DE FUERZA Y SENSIBILIDAD	7A
P4-TIEMPO DE PAUSA	7B
P5-PROGRAMACIÓN DE FOTOCÉLULAS	8A
P6-BANDA DE SEGURIDAD	8B
P7-LÓGICA DE FUNCIONAMIENTO	9A
P8-LÁMPARA DESTELLANTE	9B
P9-PROGRAMACIÓN A DISTANCIA	10A

**05. PROGRAMAR (E)**

E0-HOMBRE PRESENTE	10B
E1-SOFT START	11A
E2-TIEMPO DE LUZ DE CORTESÍA	11B
E3-FOLLOW ME	12A
E6-VELOCIDAD DE ABLANDAMIENTO	12B
E7-CONTADOR DE MANIOBRAS	13A
E8-RESET - REPONER VALORES DE FABRICA	13B
E9-LÁMPARA DESTELLANTE RGB	14A

**06. DISPLAY**

SEÑALIZACIÓN DEL DISPLAY	14B
--------------------------	-----

**07. PRUEBA DE COMPONENTES**

ESQUEMA PARA CONDENSADOR	15A
PRUEBA DE LAS ENTRADAS	15B

**08. RESOLUCION DE AVERIAS**

INSTRUCCIONES PARA CONSUMIDOR FINAL Y TÉCNICOS ESPECIALIZADOS	16
---	----



**09. ESQUEMA DE CONEXIONES**

CONEXIONES	17
CONEXIÓN DE LA LÁMPARA	18

## 01. AVISOS DE SEGURIDAD

## NORMAS A SEGUIR

### Atención:

	Este producto está certificado en consonancia con las normas de seguridad de la Comunidad Europea (CE).
<b>RoHS</b>	Este producto está en conformidad con la Directiva 2011/65/UE del Parlamento Europeo y del Consejo, de 8 de Junio de 2011, relativa a la restricción del uso de determinadas sustancias peligrosas en equipamientos eléctricos y electrónicos.
	(Aplicable en países con sistemas de reciclaje). Esta marcación en el producto o literatura indica que el producto y accesorios electrónicos (p.ej. cargador, cable USB, material electrónico, mandos, etc.) no deben ser descartados como otros residuos domésticos en el final de su vida útil. Para evitar posibles daños al ambiente o a la salud humana decurrentes de la eliminación descontrolada de residuos, separe estos ítems de otros tipos de residuos y recíclelos de forma responsable para promover la reutilización sostenible de los recursos materiales. Los usuarios domésticos deben entrar en contacto con el revendedor donde adquirieron este producto o con la Agencia del Ambiente Nacional para obtener detalles sobre donde y como pueden llevar esos ítems para reciclaje ambientalmente segura. Los utilizadores empresariales deben contactar su proveedor y verificar los términos y condiciones del contrato de compraventa. Este producto y sus accesorios electrónicos no deben ser mezclados con otros residuos comerciales para basura.
	Esta marcación indica que el producto y accesorios electrónicos (p.ej. cargador, cable USB, material electrónico, mandos, etc.), son pasibles de descargas eléctricas, por el contacto directo o indirecto con electricidad. Sea prudente al manejar el producto y respete todas las normas de seguridad indicadas en este manual.

- Es importante para su seguridad que se sigan estas instrucciones.
- Guarde estas instrucciones en un lugar seguro para futura referencia.
- **ELECTROCELOS S.A** no se hace responsable por el uso incorrecto del producto, o por el uso para el cual no fue diseñado.
- **ELECTROCELOS S.A** no se responsabiliza si las normas de seguridad no se respetaran en la instalación de los equipos al ser automatizado, o por cualquier deformación que puede ocurrir al mismo.
- **ELECTROCELOS S.A** no se responsabiliza de la inseguridad y el mal funcionamiento del producto cuando se utilizan componentes que no sean vendidos por la misma.
- Este producto está diseñado y fabricado exclusivamente para el uso indicado en este manual.
- Esta central no es adecuado para ambientes inflamables o explosivos.
- Cualquier otro uso que no el expresamente indicado puede dañar el producto y/o puede causar daños físicos y materiales, además de invalidar la garantía.
- No haga ninguna alteración a los componentes del motor y/o sus accesorios.
- Central para uso en interior con conexión a 230V.
- Mantenga los mandos fuera del alcance de los niños, de modo a evitar que el automatismo trabaje accidentalmente.
- El utilizador no deberá, en circunstancia ninguna, intentar reparar o afinar el automatismo, debiendo para ese efecto llamar un técnico calificado.
- El instalador deberá tener conocimientos profesionales certificados a nivel de montajes mecánicos en puertas, portones y programaciones de centrales. Deberá también ser capaz de realizar conexiones eléctricas cumpliendo todas las normas aplicables.
- El instalador debe informar el cliente de cómo manusear el producto en caso de emergencia y providenciar el manual del mismo.

## 02. CENTRAL

## CARACTERÍSTICAS TÉCNICAS

El MC50BR es una central electrónica monofásica con sistema de control vía radio incorporado, desarrollado para la automatización de barreras electromecánicas.

• Alimentación	230V AC 50-60Hz
• Salida para lámpara destellante	230V AC 50Hz 100W máx.
• Salida para lámpara destellante RGB	24V DC 100mA máx.
• Salida al motor	230V AC 50-60Hz 1000 W máx.
• Salida para los accesorios auxiliares	24V DC 8 W máx.
• Seguridad y mandos en BT	24V DC
• Temperatura de funcionamiento	-10°C a + 55°C
• Receptor radio incorporado	433,92 Mhz
• Transmisores OP	12bits ou Rolling Code
• Capacidad máxima de memoria	100 (apertura total)
• Dimensiones de la Central	105x130 mm.

### • LEYENDA DE CONECTORES

CN1	<ul style="list-style-type: none"> <li>01 • Conexión a tierra</li> <li>02 • Conexión a tierra</li> <li>03 • Entrada de línea de 230V (Fase)</li> <li>04 • Entrada de línea de 230V (Neutral)</li> <li>05 • Salida Motor 230V Apertura</li> <li>06 • Salida motor 230V Común</li> <li>07 • Salida Motor 230V Cierre</li> <li>08 • Salida lámpara 230V AC</li> <li>09 • Salida lámpara 230V AC</li> </ul>
CN2	<ul style="list-style-type: none"> <li>01 • Entrada pulsador peatonal</li> <li>02 • Entrada pulsador total</li> <li>03 • Entrada de fin de curso de apertura (OPEN)</li> <li>04 • Entrada de fin de curso de cierre (CLOSE)</li> <li>05 • Común</li> </ul>
CN3	<ul style="list-style-type: none"> <li>01 • Fuente de alimentación 24V DC 200mA máx. (24V)</li> <li>02 • Fuente de alimentación 24V DC 200mA máx. ( ↓ )</li> </ul>

CN4	<ul style="list-style-type: none"> <li>01 • Banda de Seguridad</li> <li>02 • Fococélulas</li> <li>03 • Encoder (no se utiliza)</li> <li>04 • Encoder (no se utiliza)</li> <li>05 • Común</li> </ul>
CN5	<ul style="list-style-type: none"> <li>01 • Alimentación Auxiliar + 24v DC para lámpara o LED RGB</li> <li>02 • Salida Y</li> <li>03 • Salida R</li> <li>04 • Salida G</li> <li>05 • Salida B</li> </ul>

Para mejorar el conocimiento sobre el funcionamiento de la central, antes de proceder la configuración de la central, tenga en cuenta los puntos indicados enseguida.

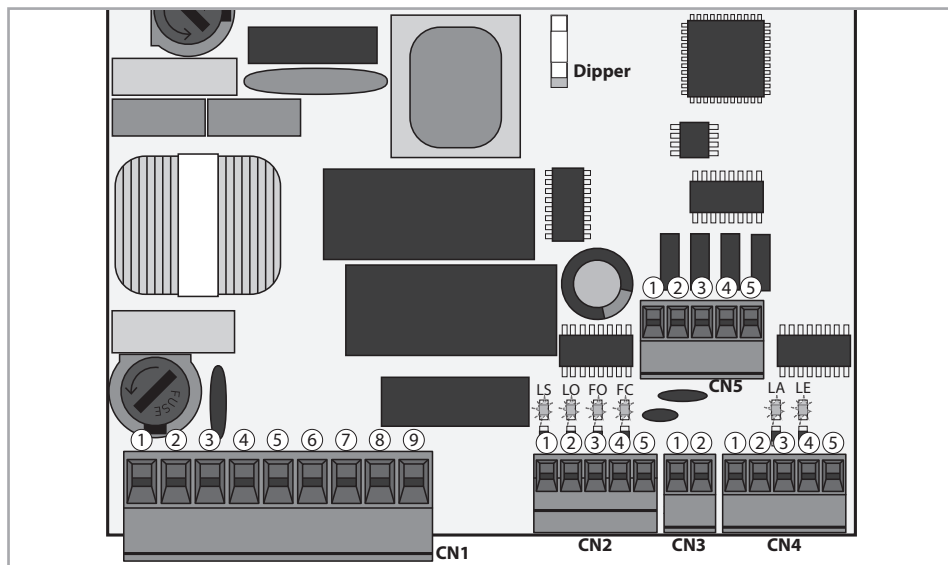

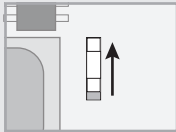
LEDS	<ul style="list-style-type: none"> <li>LS • LED encendido cuando el pulsador peatonal está accionado</li> <li>LO • LED encendido cuando el pulsador total es accionado</li> <li>FO • LED apagado cuando el final de curso de apertura esta accionado</li> <li>FC • LED apagado cuando el final de curso de cierre esta accionado</li> <li>LA • LED apagado cuando se acciona la banda de seguridad (cuando P6 está activo)</li> <li>LE • LED apagado cuando se accionan las fotocélulas (cuando P5 está activo)</li> </ul>
CN1	<p><b>Luz de cortesía o lámpara destellante:</b></p> <p>08 y 09 • Esta salida permite la conexión de una luz de cortesía o lámpara destellante (consulte P8, página 10B).</p>
CN2	<p><b>Finales de carrera:</b></p> <p>03 y 04 • la central necesita de la conexión de los finales de carrera en apertura y cierre (ambos en CN). El accionamiento de cualquiera de los finales carrera provoca la parada inmediata del movimiento. El accionamiento de los final de carrera es visible en el display por OP (fin de carrera de apertura accionado) en CL (fin de carrera de cierre activado). Es obligatorio el uso de fines de carrera.</p>
CN4	<p><b>Los circuitos de seguridad:</b></p> <p>01 • Esta entrada permite la conexión de las bandas de seguridad. El dispositivo interviene de acuerdo con la programación definida en el menú P6 (página 9B)</p> <p>02 • Esta entrada permite la conexión de fotocélulas. El dispositivo interviene de acuerdo con la programación definida en el menú P5 (página 9A)</p> <p>No es necesaria la aplicación del shunte.</p>
CN5	<p>01 • Salida auxiliar para la lámpara destellante o LED de 24 V DC.</p> <p>Colector abierto para la gestión de las funciones auxiliares:</p> <ul style="list-style-type: none"> <li>02 • La salida Y se activa en modo intermitente, solamente con la puerta cerrada.</li> <li>03 • La salida R se activa de forma intermitente, sólo en fase de cierre.</li> <li>04 • La salida G se activa en modo intermitente, sólo en fase de apertura.</li> <li>05 • La salida B se activa en modo intermitente, sólo durante el tiempo de pausa.</li> </ul>
Dipper	 <p>Colocar el dipper en esta posición.</p>





El proceso de instalación, asume que la barrera ya tiene las chapas de fin de carrera instaladas. Para más informaciones consulte el manual de la barrera.

**01** • Realice las conexiones de todos los accesorios de acuerdo con el esquema de conexiones (página 18).

**02** • Conecte la central a una fuente de alimentación 230V (terminales 3 y 4 - CN1).

**03** • Verifique se lo movimiento de la barrera es coincidente con lo mostrado en lo display.

		En el caso de que la pantalla no coincida con el movimiento de la puerta, desconecte la central de la fuente de alimentación y cambie los cables 5 y 7 CN1 y comprobar que es correcto con el 3 y 4 de CN2.
CIERRE	APERTURA	

**04** • Compruebe los fines de carrera, de manera que en el cierre del LED FC LED FC apague en el cierre y el LED FO apague en la apertura.

**05** • Hacer una programación automática de la carrera - menú **P0** (página 6A).

**06** • Si es necesario, ajustar el tiempo de ablandamiento de la barrera en la apertura y cierre - menú **P1** (página 6B).

**07** • Ajustar la fuerza y la sensibilidad del motor - menú **P2** (página 7).

**08** • Volver a hacer una programación automática de la carrera - menú **P0** (página 6A).

**09** • Activar o desactivar el uso de fotocélulas en el menú **P5** (página 8B).

**10** • Activar o desactivar el uso de la banda de seguridad en el menú **P6** (página 9A).

**11** • Programe un mando (página 4B).

La central está ahora totalmente configurado!

Compruebe las páginas de programación menús en caso de que quiera configurar otras opciones de la central.

### SU Programación de mandos para apertura total.

#### • PROGRAMAR MANDOS

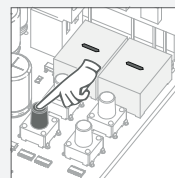

**01** • Presione el botón cmd durante 3 seg.

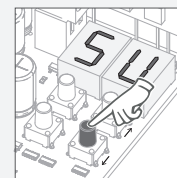

**02** • Seleccione la función donde desea programar los mandos (SU o SP) utilizando ↑ ↓.

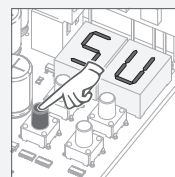

**03** • Presione cmd 1 vez para confirmar la función (SU o SP).

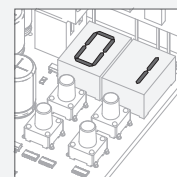

**04** • Aparece la primera posición libre.



**05** • Pulse el botón del mando que desea programar. La pantalla parpadeará hasta la siguiente posición libre.

#### • BORRAR MANDOS

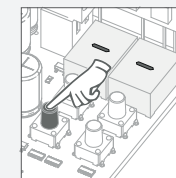

**01** • Presione el botón cmd durante 3 seg.

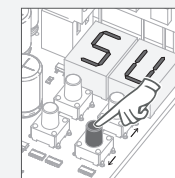

**02** • Seleccione la función (SU ou SP) utilizando ↑ ↓.

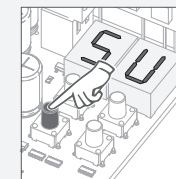

**03** • Presione cmd 1 vez para confirmar la función (SU o SP).

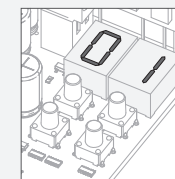

**04** • Utilice ↑ ↓ para seleccionar localización del mando que desea programar.

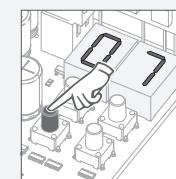

**05** • Presione cmd durante 3 seg. y la localización queda vacía. El display va a mostrar la siguiente localización con un mando memorizado.

#### • BORRAR TODOS LOS MANDOS

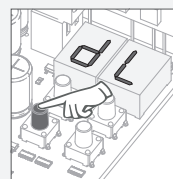

**01** • Presione el botón cmd durante 10 seg.

**02** • El display va a mostrar dL, confirmando que todos los componentes fueron apagados.



• Cada vez que memoriza o elimina un mando, la pantalla mostrará la localización siguiente. Puede añadir o eliminar mandos sin tener que volver punto 01.



• Si no pulsar ninguna tecla durante 10 seg. la planta volverá al modo stand by.

• Solo podemos entrar en la programación con la barrera cerrado electrónicamente.

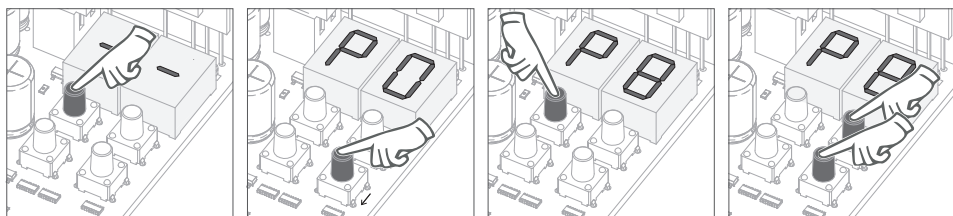

- Para acceder al menu P presione la tecla MENU por 3 seg.
- Utilice ↑ ↓ para navegar por los menús.
- Presione MENU siempre que quisiera confirmar el acceso a menu.
- Presione ↑ ↓ en simultaneo para salir de la programación.

MENU	FUNCIÓN	MAX. MIN PROGRAMABLES	ESTADOS	VALOR FÁBRICA	PÁGINA
P0	Programación automática de curso	-	PR Prog. automática	-	6A
P1	Ajuste de tiempo de ablandamiento	min. 0s max. 9s	dR Ablandamiento en la apertura dF Ablandamiento en el cierre	03 03	6B
P2	Ajuste de fuerza y sensibilidad	min. 1 max. 9	FS Ajuste de sensibilidad	00	7A
P3	MENÚ INACCESIBLE				
P4	Tiempo de pausa	min. 1s max. 99s	RF Ajuste de tiempo de pausa del cierre total	03 seg.	7B
P5	Programación de fotocélulas	-	HE 00 Desactiva fotocélulas 01 Activa fotocélulas HC 00 Fotocélulas en cierre 01 Fotocélulas en apertura	00 00	8A
P6	Banda de seguridad	-	HE 00 Desactiva banda de seguridad 01 Activa banda de seguridad HR 00 Entrada 8k2 01 Entrada NC HL 00 Banda en cierre 01 Banda en apertura	00 01 00	8B
P7	Lógica de funcionamiento	-	00 Func. modo automático 01 Func. modo paso a paso 02 Func. modo condominio	02	9A
P8	Lámpara destellante	-	00 Intermitente (apertura y cierre) 01 Func. em modo paso a paso 02 Luz de cortesía 03 Electroiman	00	9B
P9	Programación a distancia	-	00 PGM distância OFF 01 PGM distância ON	00	10A

• Solo podemos entrar en la programación con el protón cerrado electrónicamente.

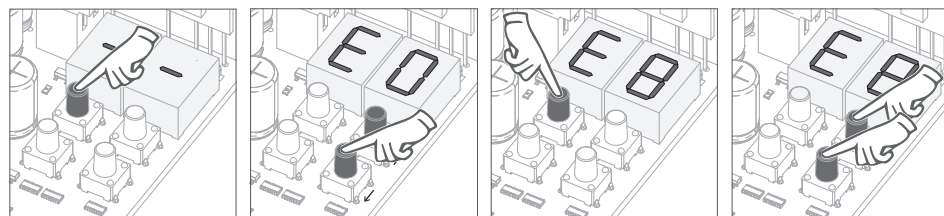

- Para acceder al menu E presione la tecla MENU por 10 seg.
- Utilice ↑ ↓ para navegar pelos menus.
- Presione MENU siempre que quisiera confirmar el acceso a menu.
- Presione ↑ ↓ en simultaneo para salir de la programación.

MENU	FUNCIÓN	MAX. MIN PROGRAMABLES	ESTADOS	VALOR FÁBRICA	PÁGINA
E0	Hombre presente	-	HP 00 Desactiva hombre presente 01 Activa hombre presente PL 00 Desactiva modo func. botoneras 01 Activa modo func. botoneras	00 00	10B
E1	Soft start	-	00 Desactiva Soft start 01 Activa Soft start	00	11A
E2	Tiempo de luz de cortesía	min. 0 max. 99	Ajusta el tiempo de luz de cortesía	03	11B
E3	Follow me	-	00 Desactiva follow me 01 Activa follow me	00	12A
E5	MENÚ INACCESIBLE				
E6	Velocidad de ablandamiento	min. 1 max. 9	Ajuste de la velocidad de ablandamiento	09	12B
E7	Contador de maniobras	-	Comprobar cuántas maniobras completa fueron realizadas	-	13A
E8	Reset - Restablecer los valores de fábrica	-	00 Desativado 01 Reset activado	00	13B
E9	Salida RGB	-	00 Salida continua 01 Salida intermitente 02 Pré-Lámpara Destellante	01	14A
MANDOS					
SU	Programacion de mandos para apertura total.				4B

Este menú le permite programar el tiempo de trabajo.  
Durante la programación automática, la barrera ejecuta las siguientes maniobras:

- 1º si estuvier abierto, se cierra con ablandamiento
- 2º abre normalmente
- 3º cierra normalmente



Para realizar esta programación, es necesario que los fines de curso se encuentren debidamente instalados.

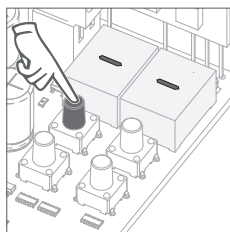

01 • Pulse MENU durante 3 segundos.

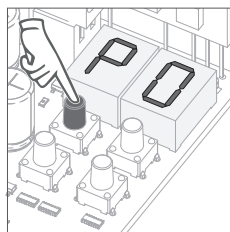

02 • Aparece P0. Presione MENU durante 3 segundos.

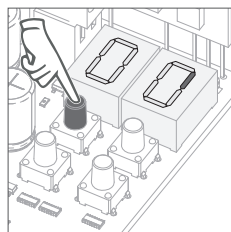

03 • Aparece un movimiento circular en la pantalla indicando que el ajuste automático está en marcha.

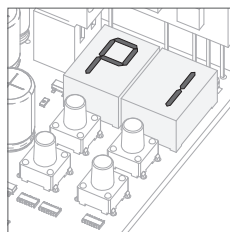

04 • Cuando surge P1, la programación automática terminó. Si desea programar P1 continúe con el paso 03 de menú P1. Para salir de la programación presione ↑ ↓ simultáneamente.

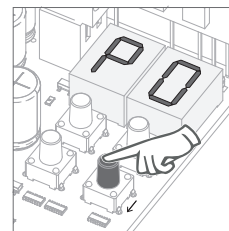

02 • Aparece P0. Presione ↓ 1 vez.

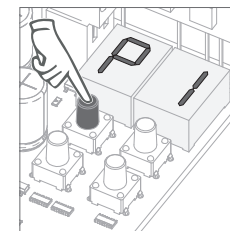

03 • Aparece P1. Presione MENU durante 3 segundos.

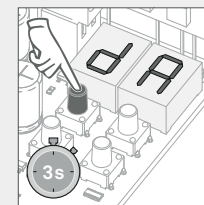
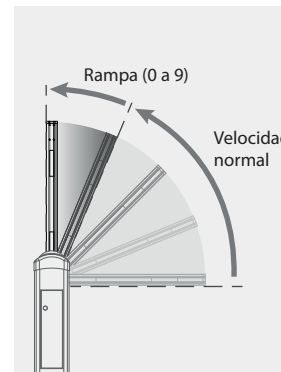

04 • Aparece dA. Presione MENU durante 3 segundos.  
**NOTA •** La función permite regular la rampa en la apertura. Es necesario ajustar el valor de modo a que lo mástir tenga un ablandamiento correcto hasta alcanzar el fin de carrera.

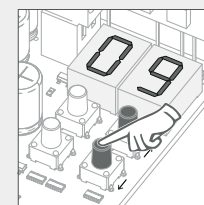

05 • Surge la rampa definida de fábrica. Si pretender, cambie la rampa entre 0 y 9, utilizando ↑ ↓.

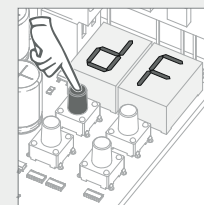
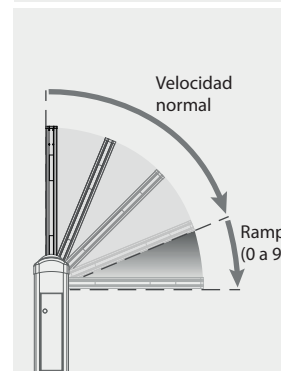

06 • Aparece dF. Presione MENU durante 3 segundos.  
**NOTA •** La función permite regular la rampa en el cierre. Es necesario ajustar el valor de modo a que lo mástir tenga un ablandamiento correcto hasta alcanzar el fin de carrera.

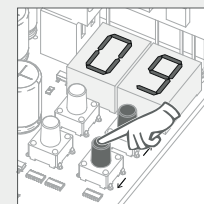

07 • Surge la rampa definida de fábrica. Si pretender, cambie la rampa entre 0 y 9, utilizando ↑ ↓.

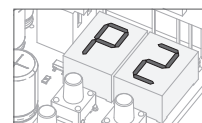

08 • Aparece P2. Para programar P2 continúa en el paso 3 del menú P2 (pág. 7A). Para salir de la programación, pulsar ↑ ↓ simultáneamente.

dA

**Rampa de apertura**  
Permite definir la posición de la rampa y su duración.

dF

**Rampa de cierre**  
Permite definir la posición de la rampa y su duración.

min. 00s max. 30s  
(Valor de fábrica dA 3; dF 3)

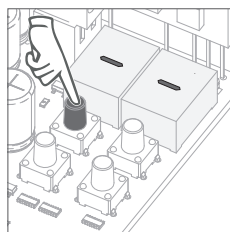

01 • Presione MENU durante 3 segundos.

Si la central estuviera con los valores de sensibilidad y muy alta, podrá presentar el error **LI**. Después de 4 intentos, el error **LI** pasará para **ER**. Tendrá que esperar 10 seg. para volver a comandar la barrera.

FS

**Ajuste de sensibilidad**

Permite regular la sensibilidad del motor en la detección de obstáculos. Cuanto mayor sea la sensibilidad requerirá menos esfuerzo para detectar cualquier obstáculo e invertir el sentido.

min. 1 9 max.  
(Valor de fábrica 00)

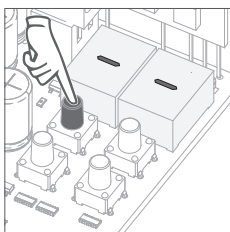

01 • Presione **MENU** 3 segundos.

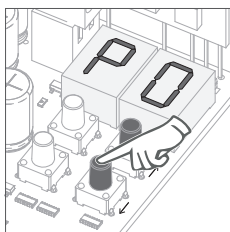

02 • Aparece **P0**. Presione ↓ 2 veces.

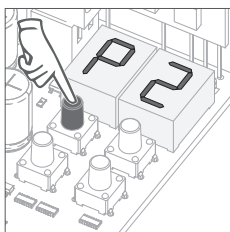

03 • Aparece **P2**. Presione **MENU** 3 segundos.

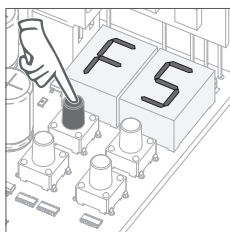

04 • Aparece **FS**. Presione **MENU** durante 3 segundos.

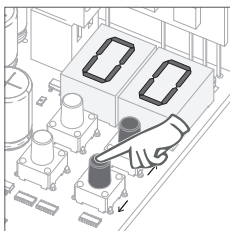

05 • Aparece el valor definido de fábrica. Si desea, cambie el valor de 1 a 9 utilizando ↑ ↓.

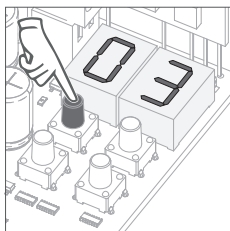

06 • Presione **MENU** durante 3 segundos para guardar el valor seleccionado.

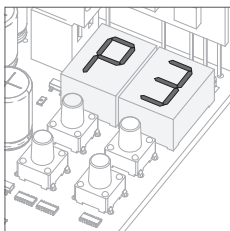

07 • Aparece **P3** (Menu inaccesible). Para programar **P4** continúa en el paso 3 del menú **P4** (pág. 7B). Para salir de la programación, pulsar ↑ ↓ simultáneamente.



MENÚ P3 INACCESIBLE.

AF

**Ajuste de tiempo de pausa del cierre total**

Permite definir el tiempo que la barrera se va a mantener abierta.

min. 1s 99s max.  
(Valor de fábrica 3 seg.)



Cuando los valores se encuentran en 0 deja de existir el cierre automático.

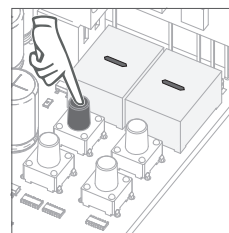

01 • Presione **MENU** durante 3 segundos.

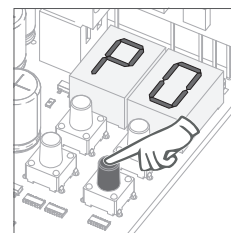

02 • Aparece **P0**. Presione ↓ 4 veces.

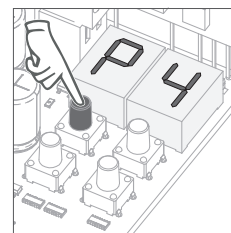

03 • Aparece **P4**. Presione **MENU** durante 3 segundos.

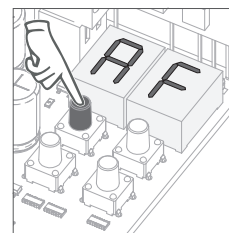

04 • Aparece **AF**. Presione **MENU** durante 3 segundos.

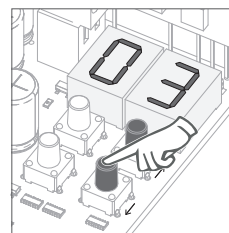

05 • Aparece el tiempo definido de fábrica. Si desea, altere el tiempo entre 1 y 99 seg., utilizando ↑ ↓.

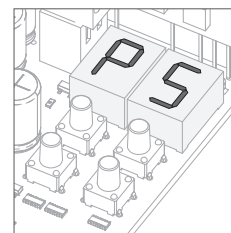

06 • Presione **MENU** durante 3 segundos para guardar el tiempo definido.

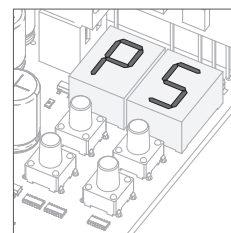

07 • Aparece **P5**. Para programar **P5** continúa en el paso 3 del menú **P5** (pág. 8B). Para salir de la programación, pulsar ↑ ↓ simultáneamente.



HE	HC
<p><b>00 (desativa fotocélulas)</b> <b>01 (ativa fotocélulas)</b></p> <p>Con la fotocélula activadas, cuando un obstáculo las atraviesa, la barrera invierte el sentido que está definido en HC.</p>	<p><b>00 (fotocélulas en cierre)</b> <b>01 (fotocélulas en apertura)</b></p> <p>Sólo se puede programar HC en el caso de tener activa las fotocélulas en la HE. Al Definir las fotocélulas en cierre (00) la puerta invierte al detecta obstáculo. En apertura (01) invierte sólo 2 segundos.</p>
(Valor de fábrica 00)	(Valor de fábrica 00)

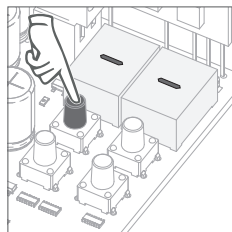

01 • Presione MENU durante 3 segundos.

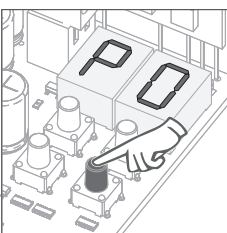

02 • Aparece P0. Presione ↓ 5 veces.

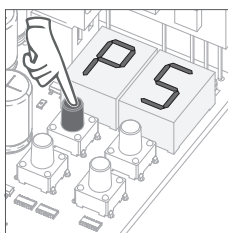

03 • Aparece P5. Presione MENU durante 3 segundos.

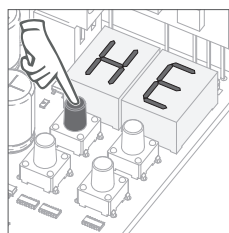

04 • Aparece HE. Presione MENU durante 3 segundos.

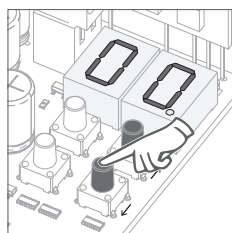

05 • Aparece la función definida de fábrica. Si desea, cambie la función de 00 o 01 utilizando ↑ ↓.

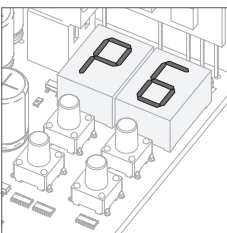

06 • Presione MENU durante 3 segundos para confirmar la función definida.

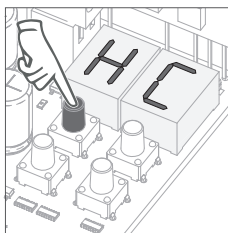

07 • Aparece HC. Presione MENU durante 3 segundos.

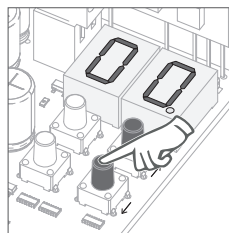

08 • Aparece la función definida de fábrica. Si desea, cambie la función de 00 o 01 utilizando ↑ ↓.

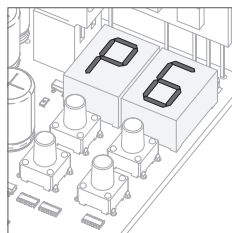

09 • Presione MENU durante 3 segundos para confirmar la función definida.

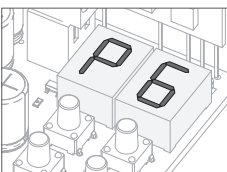

10 • Aparece P6. Para programar P6 continúa en el paso 3 del menú P6 (pág. 8B). Para salir de la programación, pulsar ↑ ↓ simultáneamente.

HE	HA	HL
<p><b>00 (desactiva la banda seguridad)</b> <b>01 (activa la banda seguridad)</b></p> <p>El menú le permite activar/desactivar su funcionamiento.</p>	<p><b>00 (entrada 8k2)</b> <b>01 (entrada NC)</b></p> <p>Sólo se puede programar HA si tiene activado el HE. (pág. 9A). Siendo a si, se puede elegir la banda de seguridad de tipo resistivo 8k2 banda (00) o la seguridad con contacto normalmente cerrado, NC (01).</p>	<p><b>00 (banda en cierre)</b> <b>01 (banda en apertura)</b></p> <p>Sólo se puede programar HL en el caso de tener activas HE (pág. 9A) y después de elegir el tipo de banda de seguridad en HA. En cierre (00) invierte la puerta en la apertura (01) sólo invierte 2 segundos.</p>
(Valor de fábrica 00)	(Valor de fábrica 01)	(Valor de fábrica 00)

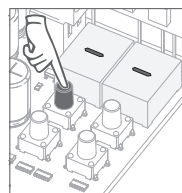

01 • Presione MENU durante 3 segundos.

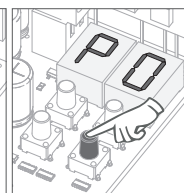

02 • Aparece P0. Presione ↓ 6 veces.

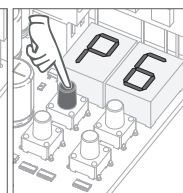

03 • Aparece P6. Presione MENU durante 3 segundos.

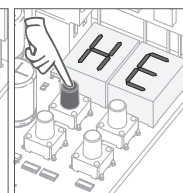

04 • Aparece HE. Presione MENU durante 3 segundos.

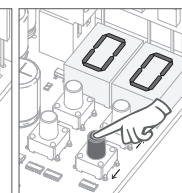

05 • Aparece la función de fábrica. Si lo desea, cambie la función a 00 o 01 utilizando ↑ ↓.

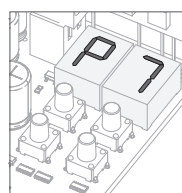

06 • Presione MENU durante 3 segundos para confirmar el valor definido.

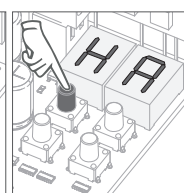

07 • Aparece HA. Presione MENU durante 3 segundos.

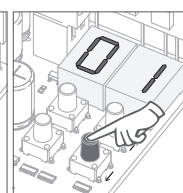

08 • Aparece la función de fábrica. Si lo desea, cambie la función a 00 o 01 utilizando ↑ ↓.

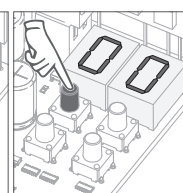

09 • Presione MENU durante 3 segundos para confirmar el valor definido.

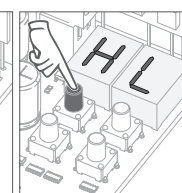

10 • Aparece HL. Presione MENU durante 3 segundos.

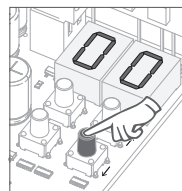

11 • Aparece la función definida de fábrica. Si lo desea, cambie el valor a 00 o 01, utilizando ↑ ↓.

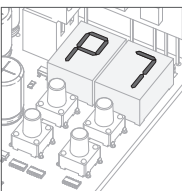

12 • Presione MENU durante 3 seg. para confirmar el valor. Aparece P7. Para programar P7 continúa en el paso 3 del menú P7 (pág. 9A). Para salir de la programación, pulsar simultáneamente ↑ ↓.

00	01	02
<b>Funcionamiento modo automático</b> 1º impulso - <b>ABRE</b> 2º impulso - <b>STOP, TEMPORIZA y CIERRA</b> (se P4>00) 3º impulso - <b>INVIERTE</b>	<b>Funcionamiento modo paso a paso</b> 1º impulso - <b>ABRE</b> 2º impulso - <b>STOP</b> 3º impulso - <b>CIERRA</b> 4º impulso - <b>STOP</b> Si estuvier totalmente abierto y temporizado, cierra.	<b>Funcionamiento modo condominio</b> No acepta ordenes en la apertura y pausa, en el cierre invierte (tanto por el mando como por el botón start de la central)
Definición de fábrica (02)		
Este menú le permite configurar el modo de funcionamiento de la puerta.		

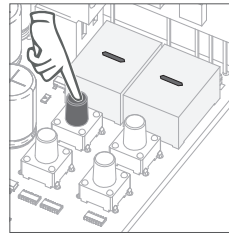

01 • Presione MENU durante 3 segundos.

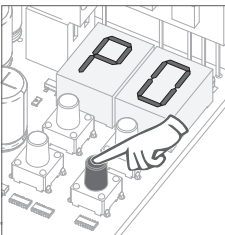

02 • Aparece P0. Presione ↓ 7 veces.

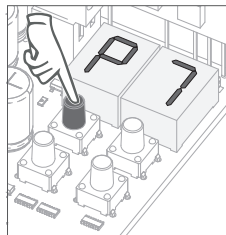

03 • Aparece P7. Presione MENU durante 3 segundos.

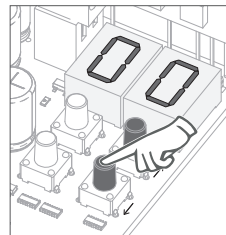

04 • Aparece la función definido actualmente. Si desea, cambie la función de 00,01 O 02 utilizando ↑↓.

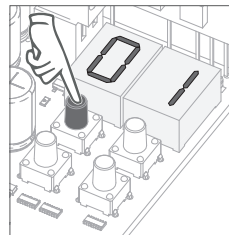

05 • Presione MENU para guardar la función definida.

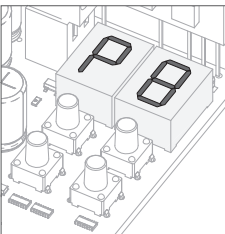

06 • Aparece P8. Para programar P8 continúa en el paso 3 del menú P8 (pág. 9B). Para salir de la programación, pulsar ↑↓ simultáneamente.

00	01	02	03
<b>Intermitente (apertura y cierre)</b> Durante el movimiento de apertura/cierre de la puerta, la lámpara permanecerá iluminada	<b>Durante el movimiento de apertura/cierre de la puerta, la lámpara permanecerá iluminada</b>	<b>Luz de cortesía</b> Lámpara permanecerá encendido el tiempo en el menú de E2 (pág.12B).	<b>Electroiman</b> Con la barrera cerrada, la central alimenta continuamente la cerradura magnética hasta 1 segundo antes de iniciar cualquier maniobra de apertura. La salida vuelve a ser alimentada 1 segundo antes de cerrar totalmente, para que, luego después que la maniobra terminar, la haste quede presa con la cerradura.
Definición de fábrica (00)			

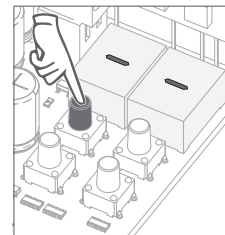

01 • Presione MENU durante 3 segundos.

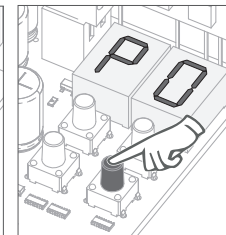

02 • Aparece P0. Presione ↓ 8 veces.

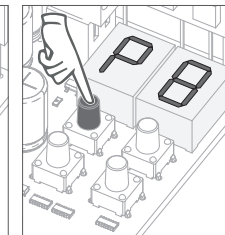

03 • Aparece P8. Presione MENU durante 3 segundos.

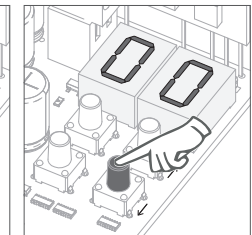

04 • Aparece la función definido actualmente. Si desea, cambie la función de 00, 01 ou 02 utilizando ↑↓.

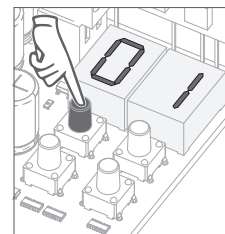

05 • Presione MENU para guardar la función definida.

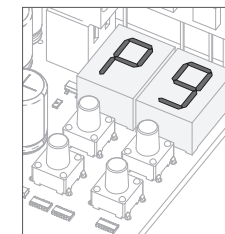

06 • Aparece P9. Para programar P9 continúa en el paso 3 del menú P9 (pág. 10A). Para salir de la programación, pulsar ↑↓ simultáneamente.

## 04. PROGRAMAR "P"

## P9 PROGRAMACIÓN A DISTANCIA

00	01
PGM distancia OFF	PGM distancia ON
Este menú le permite activar o desactivar la programación de nuevos mandos sin acceder directamente a la central, utilizando un mando previamente memorizado (memorizar mandos pág.4B).	
Definición de fábrica (00)	

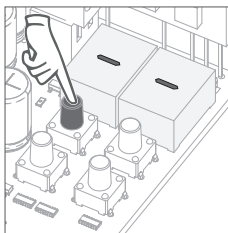

01 • Presione MENU durante 3 segundos.

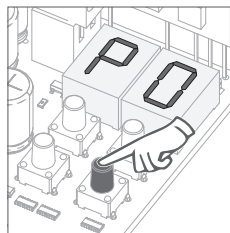

02 • Aparece P0. Presione ↓ 9 veces.

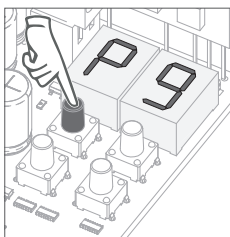

03 • Aparece P9. Presione menu durante 3 segundos.

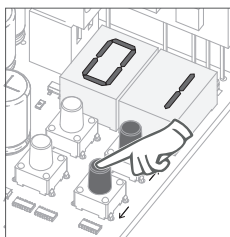

04 • Aparece la función definida actualmente. Si desea, cambie la función a 00 ó 01, usando ↑ ↓.

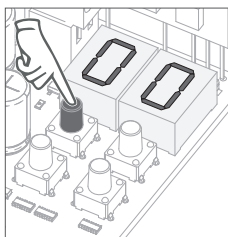

05 • Presione MENU para guardar la función definida.

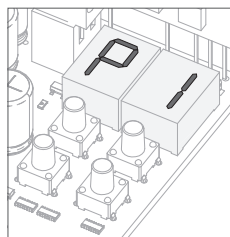

06 • Aparece P1. Para salir de la programación, pulsar simultáneamente ↑ ↓.

### Funcionamiento de la programación a distancia (PGM ON):



• Pulse las teclas indicadas en la imagen al mismo tiempo durante 10 segundos y la lámpara destellante parpadeará (en la pantalla aparecerá la 1ª posición libre). Siempre que memorice 1 mando, la central va a salir de programación a distancia. Si desea programar más mandos, tendrá siempre que repetir el proceso de presionar los botones del mando al mismo tiempo durante 10 segundos para cada nuevo comando.

## 05. PROGRAMAR "E"

## E0 HOMBRE PRESENTE

HP	PL	
<b>Hombre presente</b> 01 (activa hombre presente) El motor sólo funciona si mantuviera la botonera presionado LS o LO.	<b>Modo botonera</b>	
00 (desactiva hombre presente) Siempre que el motor envíe una orden al LS o LO el motor realiza una maniobra completa.	Botón LS	Botón LO
01 ATIVA	Abre total	Cierra total
00 DESATIVA	Maniobras pendientes	Maniobras totales
(Valor de fábrica 00)	(Valor de fábrica 00)	

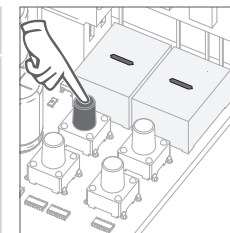

01 • Presione MENU durante 10 segundos.

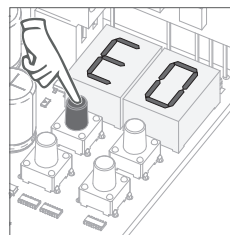

02 • Aparece E0. Presione MENU por 3 segundos.

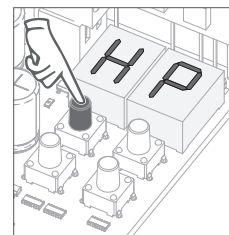

03 • Aparece HP. Presione MENU durante 3 segundos.

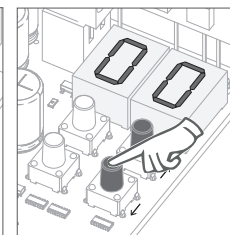

04 • Aparece la función definida de fábrica. Si desea, cambie la función de 00 o 01 utilizando ↑ ↓.

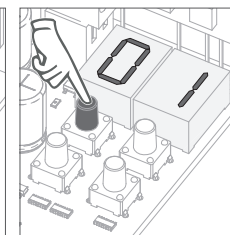

05 • Presione MENU durante 3 segundos para confirmar el tiempo programado.

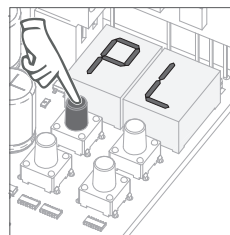

06 • Aparece PL. Presione MENU durante 3 segundos.

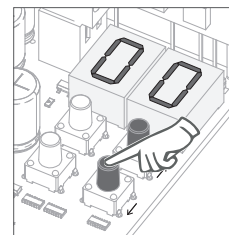

07 • Aparece la función definida de fábrica. Si desea, cambie la función de 00 o 01 utilizando ↑ ↓.

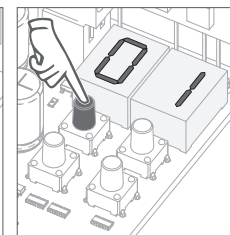

08 • Presione MENU durante 3 segundos para confirmar la función definida.

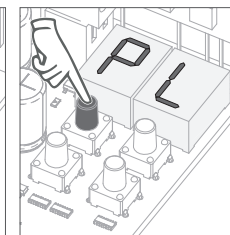

09 • Aparece E1. Para programar E1 continúe con el paso 3 del menú E1 (p.11B). Para salir de la programación presione ↑ ↓ simultáneamente.

00 función desactivada  
01 función activada

Este menú le permite activar/desactivar el arranque suave. Con la función de Soft start activada, en cada inicio de movimiento la central va a controlar el arranque del motor, aumentando gradualmente en los primeros segundos de funcionamiento.

(Valor de fábrica 00)

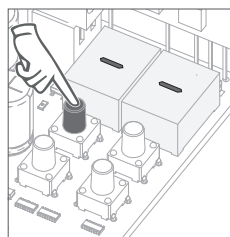

01 • Presione MENU durante 10 segundos.

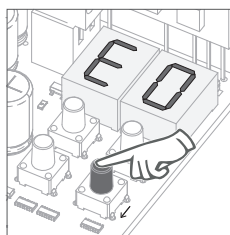

02 • Aparece E0. Presione ↓ 1 vez.

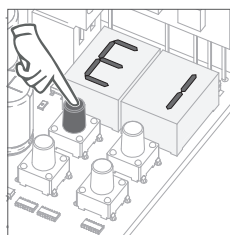

03 • Aparece E1. Presione MENU durante 3 segundos.

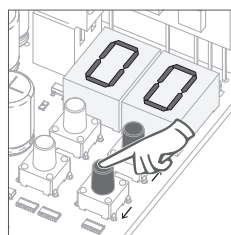

04 • Aparece la función definida de fábrica. Si desea, cambie la función para 00 o 01, utilizando ↑ ↓.

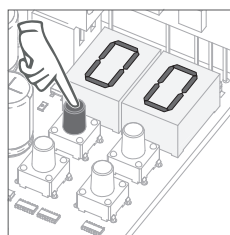

05 • Presione MENU para guardar la función definida.

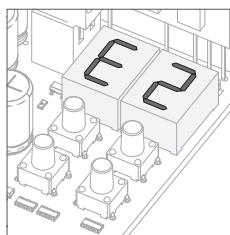

06 • Aparece E2. Para el programa E2 continúa en el paso 3 del menú E2 (pág. 11B). Para salir de la programación, pulsar ↑ ↓ simultáneamente.

Este menú le permite definir cuánto tiempo (de 1 a 99 minutos), se mantendrá encendida la lámpara destellante después del cierre de la puerta. El menú E2 apenas estará disponible en el caso de que la luz de cortesía estea activada en el menú P8 (ver pág. 10B)

(Valor de fábrica 03)

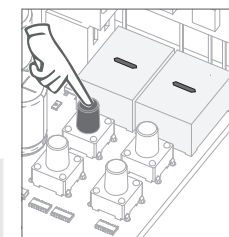

01 • Presione MENU durante 10 segundos.

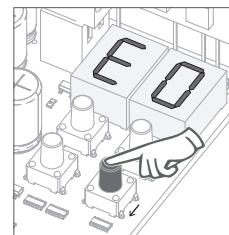

02 • Aparece E0. Presione ↓ 2 veces.

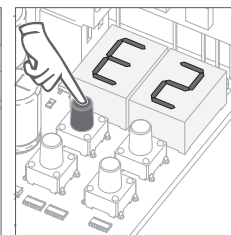

03 • Aparece E2. Presione MENU durante 3 segundos.

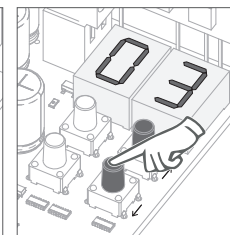

04 • Aparece el tiempo definido de fábrica. Si desea, cambie el tiempo entre 01 y 99 min., utilizando ↑ ↓.

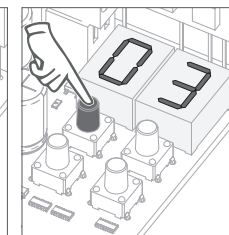

05 • Presione MENU para guardar la función definido.

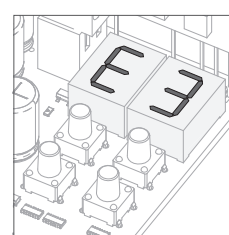

06 • Aparece E3. Para programar E3 continúa en el paso 3 del menú E3 (pág. 12A). Para salir de la programación, pulsar ↑ ↓ simultáneamente.



## 05. PROGRAMAR "E"

E3 FOLLOW ME

**00 función desactivada**  
**01 función activada**

Este menú le permite activar la opción Follow me .  
Con esta función activada, cada vez que las fotocélulas detecten el paso de una persona/obstáculo, la central acciona la maniobra de cierre 3 segundos más tarde.

El menú E3 apenas está disponible si P5 estuviera con:  
HE=01/HC=00 (ver pág. 9A)

(Valor de fábrica 01)

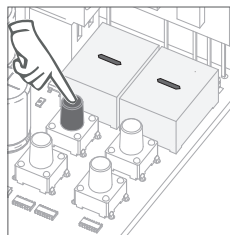

**01** • Presione MENU durante 10 segundos.

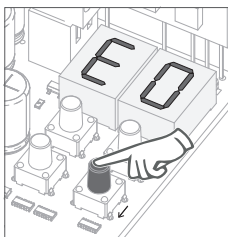

**02** • Aparece E0.  
Presione ↓ 3 veces.

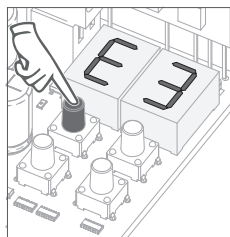

**03** • Aparece E3.  
Presione MENU durante 3 segundos.

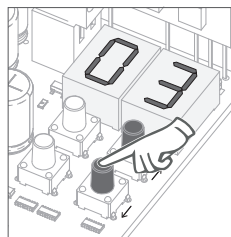

**04** • Aparece la función definida de fábrica. Si desea, cambie la función para 00 o 01, utilizando ↑ ↓.

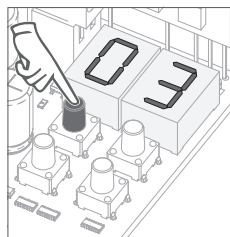

**05** • Presione MENU para guardar la función definida.

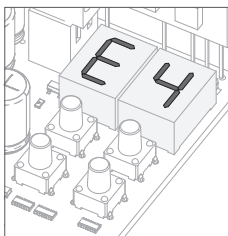

**06** • Menú E4 y E5 inaccesibles.  
Para programar E6 continúa en el paso 3 del menú E6 (pág. 12B).  
Para salir de la programación presione ↑ ↓ simultáneamente.



**MENÚ E4 INACCESIBLE.**  
**MENÚ E5 INACCESIBLE.**

## 05. PROGRAMAR "E"

E6 VELOCIDAD DE ABLANDAMIENTO

Este menu permite definir la velocidad de ablandamiento en la apertura y cierre .  
Cuanto mayor sea el nivel, más rápido queda el ablandamiento.

min. 1 max. 9  
(Valor de fábrica 09)

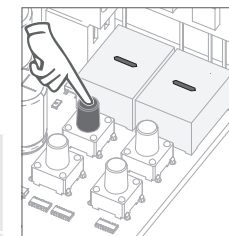

**01** • Presione MENU durante 10 segundos.

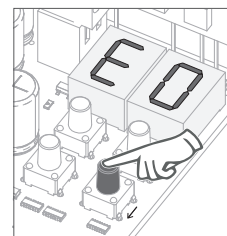

**02** • Aparece E0.  
Presione ↓ 6 veces.

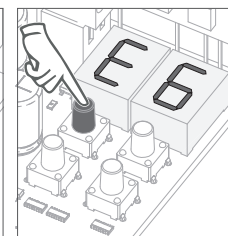

**03** • Aparece E6.  
Presione MENU durante 3 segundos.

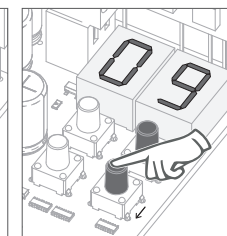

**04** • Aparece la función definida de fábrica. Se desea, cambie la función para 01 o 09 , utilizando ↑ ↓.

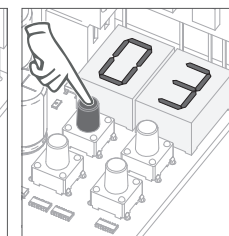

**05** • Presione MENU para guardar la función definida.

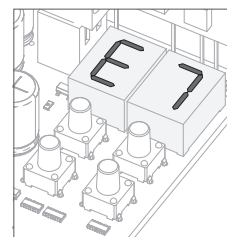

**06** • Aparece E7.  
Para programar E7 continúa en el paso 3 del menú E7 (pág. 13A).  
Para salir de la programación, pulsar ↑ ↓ simultáneamente.

Este menú le permite comprobar cuántas maniobras completas fueron realizadas por la central (maniobra completa se entiende por la apertura y cierre).

⚠ El reset a la central no borra el conteo de las maniobras.

**Ejemplo:** 13456 maniobras

01-Cientos de millar / 34-Millar / 56-Decenas

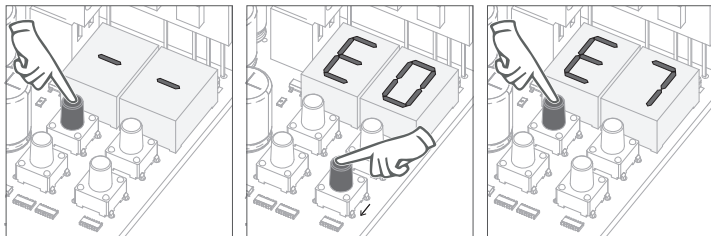

**01** • Presione MENU durante 10 segundos.

**02** • Aparece E0. Presione ↓ 7 veces.

**03** • Presione MENU durante 3 segundos.

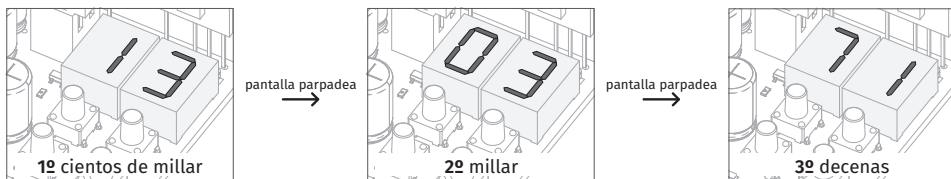

**04** • Aparece el número de maniobras en el siguiente orden (ejemplo de 130 371):

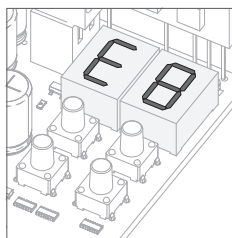

**06** • Aparece E8.

Para programar E8 continúa en el paso 3 del menú E8 (pág. 13A). Para salir de la programación, pulsar ↑ ↓ simultáneamente.

Al hacer reset, todos los ajustes de fábrica se restablecerán y todos los mandos memorizados se borrarán.

Sólo el contador de maniobras se quedará siempre con los datos almacenados.

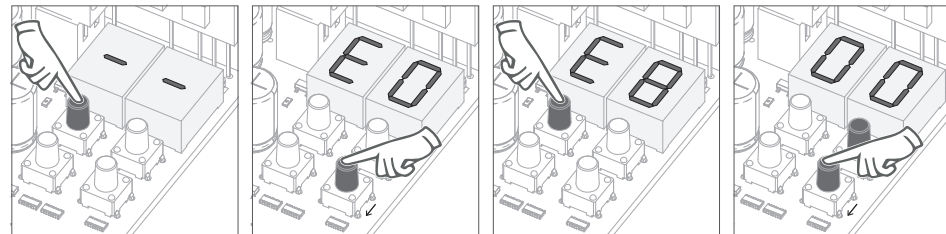

**01** • Presione MENU durante 10 segundos.

**02** • Aparece E0. Presione ↓ 8 veces.

**03** • Aparece E8. Presione MENU durante 3 segundos.

**04** • Aparece el tiempo definido de fábrica. Si quiere hacer reset altere para 01 utilizando ↑ ↓.

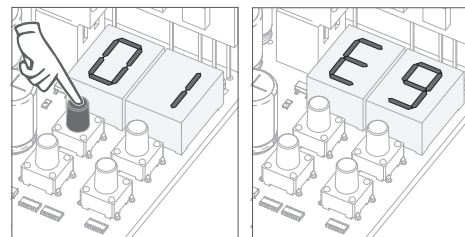

**05** • Presione MENU durante 3 segundos para hacer reset.

**06** • Aparece E9. Para programar E9 continúa en el paso 3 del menú E8 (pág. 14A). Para salir de la programación, pulsar simultáneamente ↑ ↓.

## 05. PROGRAMAR "E"

E9 SALIDA RGB

00	01	02
<b>Luz continua</b>	<b>Luz intermitente</b>	<b>Pré-Lámpara Destellante</b>
La central acciona la salida durante la apertura, pausa y cierre de forma continuo.	La central acciona la salida durante la apertura, pausa y cierre de forma intermitente.	La central acciona la salida para la luz intermitente 3 segundos antes de iniciar cualquier maniobra de apertura o cierre.
(Valor de fábrica 01)		
Este menú le permite seleccionar el modo de funcionamiento de los 4 canales, salida fija o intermitente (pág. 10A).		

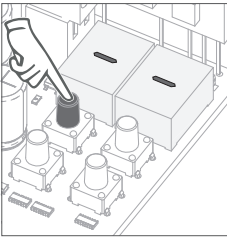

01 • Presione MENU durante 10 segundos.

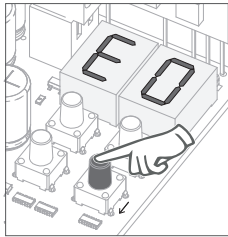

02 • Aparece E0. Presione ↓ 9 veces.

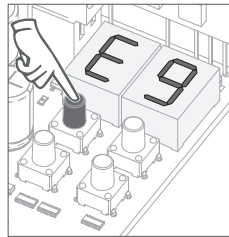

03 • Aparece E9. Presione MENU durante 3 segundos.

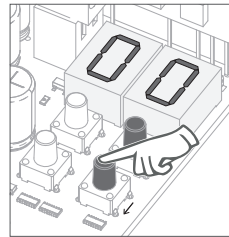

04 • Aparece la función definida de fábrica. Si desea, cambie la función para 00 o 01, utilizando ↑ ↓.

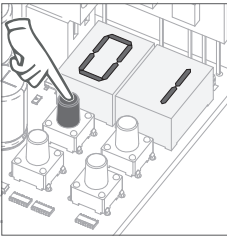

05 • Presione MENU durante 3 segundos para guardar la función definida.

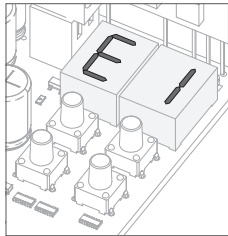

06 • Aparece E1. Para salir de la programación presione ↑ ↓ simultáneamente.

## 06. DISPLAY

## SEÑALISACIÓN DEL DISPLAY

MENU	DESCRIPCIÓN	MENU	DESCRIPCIÓN
0P	Fin de carrera de apertura accionado	01	Inversión por esfuerzo
0U	Fin de carrera de cierre accionado	0E	Células obstruidas
AP	En tiempo de pausa	0A	Banda de seguridad a ser presionada
AP	Em tempo de pausa pedonal	0S	Botón peatonal a ser presionado
0U	Memoria llena	00	Botón start a ser presionado
LP	Memoria llena (peatonal)	EA	Error de detección de sensibilidad

Para detectar los componentes con problemas en la instalación de barreras electromecánicas, en ocasiones, será necesario que realice pruebas con conexión directa a una fuente de alimentación a 110V o 230V. Para esto, es necesario intercalar un condensador en conexión con el automatismo para que pueda funcionar. En el esquema debajo se muestra cómo se debe hacer esta conexión y cotejar los distintos hilos de los elementos.

**NOTAS:**

- Para realizar las pruebas no es necesario retirar el automatismo del lugar donde esta instalado, pues de esta forma se puede entender si el automatismo conectado directamente a la red eléctrica consigue funcionar correctamente.
- El orden de conexión de los cables del condensador con los cables del automatismo no es importante, desde que se conecte uno en el cable marrón y otro en el cable negro.
- El común siempre debe estar conectado a la fuente de alimentación.
- Para invertir el sentido del funcionamiento del automatismo, basta cambiar el cable negro por el cable marrón del automatismo en la conexión directa a la fuente de alimentación.

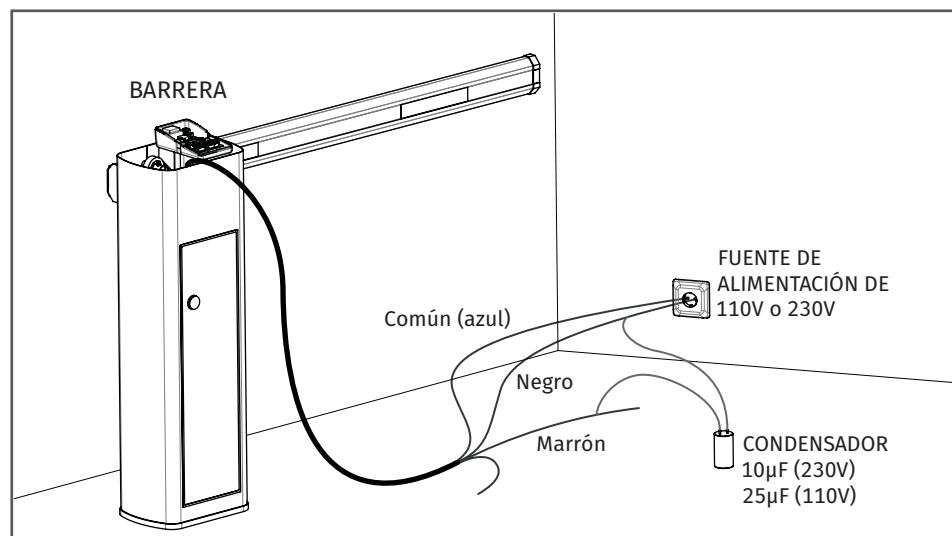

Todas las pruebas deben ser efectuadas por técnicos especializados debido al serio peligro relacionado con la mala utilización de sistemas eléctricos!

La posición correspondiente a cada entrada de un mando en baja tensión, la central cuenta con un LED de señalización para identificar la condición. El LED indica que la entrada está cerrada, mientras que el LED que esta apagado indica que la entrada está abierta.

Anomalia	Procedimiento	Comportamiento	Procedimiento II	Descubrir la fuente de problemas			
• Barrera no funciona	• Verifique si tiene alimentación a 230V conectada al automatismo y si esta está a funcionar correctamente.	• Continúa a no trabajar.	• Consultar un técnico especializado MOTORLINE.	1 • Abrir la central y verificar si tiene alimentación a 230V; 2 • Verifique los fusibles de entrada de la central;	3 • Desligar los motores de la central y testarlos directamente a la corriente para descubrir si están con avería (ver pág 15A).	4 • En caso los motores funcionen, el problema estará en la central. Retire la central y envíe para los servicios técnicos para diagnóstico;	5 • Caso los motores no funcionen, retirelos del local de instalación y envíe para los servicios técnicos MOTORLINE para diagnóstico.
• Barrera no se mueve pero hace ruido	• Desbloquear la barrera y mover el mástil manualmente para verificar si existe problemas mecánicos en la barrera.	• Encontró problemas?	• Consultar un técnico especializado en barreras.	1 • Verifique todos los ejes y sistemas de movimientos asociados a la barrera y a los automatismos (pernos, bisagras, etc) para descubrir cuál es el problema.			
		• La barrera se mueve fácilmente?	• Consultar un técnico especializado MOTORLINE.	1 • Analisar condensadores, acendo un teste com condensadores nuevos; 2 • Caso el problema no sea de los condensadores, desligar los motores de la central y probarlos conectados directamente a la corriente para descubrir se están averiados (ver pág 15A); 3 • Caso los motores funcionen,	el problema esta en la central. Retírelos y envíe para los servicios técnicos para diagnóstico; 4 • Caso los motores no	funcionen, retírelos y envíe para los servicios técnicos MOTORLINE para diagnóstico.	
• Barrera abre pero no cierra	• Desbloquear la barrera y mover el mástil manualmente para la posición de cierre. Bloquee de nuevo la barrera. Desligar el cuadro general por 5 segundos, y vuelva a ligar. Dar orden de apertura con el mando.	• La barrera se abrió pero no cerró.	1 • Verifique si tiene algún obstáculo delante de las fotocélulas; 2 • Verifique si algunos de los dispositivos de control de la barrera están presos y a enviar un señal permanente a la central; 3 • Consultar un técnico especializado MOTORLINE.	La central MC50BR Motorline tiene una pantalla que le permite saber fácilmente cuales son los dispositivos con anomalías. Todos los LED's de los dispositivos de seguridad (LA y LE) en situaciones normales permanecem encendidos. Si los LED LS o LO estuvieren permanentemente encendidos, significa que existe un impulso continuo para la apertura. Es necesario rectificar las conexiones de este circuito.  Si aparecer LE o LA en el display y los LED de señalización estuvieren apagados, significa que la banda de seguridad o las fotocélulas están conectadas o desconectadas.	<b>A) SISTEMAS DE SEGURIDAD:</b>  Desactive las fotocélulas y las bandas de seguridad (a través del menú correspondiente) y pruebe de nuevo si la puerta se cierra. En el caso de que la barrera cierrar, desconecte las fotocélulas y las bandas de seguridad, por separado, para detectar en cuál de los componentes se encuentra el problema.  ATENCIÓN: Los LED's señalizadores de las fotocélulas y de la banda de seguridad sólo tienen función cuando el menú de la misma se encuentra activo, si contrario no hay relevancia en el hecho lo facto de estaren borrados.	<b>B) SISTEMAS DE START:</b>  1 • Desligue todos los cables conectados al conector LS y LO. 2 • Si el LED se apago, intente volver a conectar un dispositivo de cada vez hasta descubrir cual el dispositivo averiado.  <b>NOTA:</b> Caso los procedimientos descritos en las líneas A) y B) no resulte, retire la central y envíe para los servicios técnicos para diagnóstico.	
• Barrera no hace recorrido completo	• Desbloquear la barrera y mover el mástil manualmente para verificar si existe problemas mecánicos en la barrera.	• A encontrado problemas?	• Consultar un técnico especializado en barreras.	1 • Verifique todos los ejes y sistemas de movimientos asociados a la barrera y a los automatismos (pernos, bisagras, etc) para descubrir cuál es el problema.			
		• La barrera se mueve fácilmente?	• Consultar un técnico especializado MOTORLINE.	1 • Analisar condensadores, acendo prueba con condensadores nuevos. 2 • Caso el problema no sea de los condensadores, desligar los motores de la central y probarlos conectados directamente a la corriente para descubrir se están averiados; 3 • Caso los motores no funcionen, retírelos y envíe para	los servicios técnicos MOTORLINE para diagnóstico. 4 • Si durante el curso del motor aparece en el display la indicación L1, significa que el motor paró por detección de esfuerzo. Desbloquee el motor y mueva el mástil manualmente comprobando si existe alguno bloqueo a su movimiento.	Si el motor se mueve normalmente tendrá que ajustar la fuerza y la sensibilidad a través del menú P2. 5 • Si esto no funcionar, debe retirar la central y enviarla para los servicios técnicos MOTORLINE para diagnóstico.	<b>NOTA:</b> La afinación de la fuerza de la central debe ser el suficiente para abrir y cerrar el mástil sin que esta pare, más con un pequeño esfuerzo de una persona consigue pararla. En caso de fallos de los sistemas de seguridad, el mástil nunca puede causar daños físicos a los obstáculos (vehículos, personas, etc).

